

ОБЩИЕ ТЕХНИЧЕСКИЕ УКАЗАНИЯ ПО СБОРКЕ.

Перед сборкой внимательно ознакомьтесь с данной инструкцией, проверьте комплектность деталей и фурнитуры по комплекточной ведомости. Для сборки элементов желательно воспользоваться помощью квалифицированных специалистов.

Во избежании появления царапин, сборку необходимо проводить на мягком подстилочном материале. Согласно схемам сборки прикрепить необходимую фурнитуру. После этого можно приступить к сборке комплекта. Рекомендуется монтировать каркас в горизонтальном положении.

В мебельном наборе могут быть конструктивные изменения, не указанные в данной инструкции и не ухудшающие качество изделия, так как МЕБЕЛЬНАЯ КОМПАНИЯ "ЛЕРОМ" постоянно работает над улучшением производимой продукции.

ГАРАНТИЙНЫЕ ОБЯЗАТЕЛЬСТВА.

1. Изготовитель гарантирует соответствие мебели требованиям ГОСТа 16371-93 при соблюдении условий транспортировки, хранения, сборки (для мебели, поставляемой в разобранном виде), эксплуатации.
2. Гарантийный срок эксплуатации мебели: Для общественных помещений -18 мес., бытовой - 24 мес. Гарантийный срок при розничной продаже через торговую сеть исчисляется со дня продажи мебели, при вне розничном распределении - со дня получения ее потребителем.
3. Согласно постановлению правительства Российской Федерации от 16 июня 1977 г. № 720 мебель относится к товарам длительного пользования. В связи с этим по истечении срока службы (10 лет) потребитель должен обратиться в специализированную организацию по ремонту мебели с целью оценки дальнейшей пригодности мебели к безопасной эксплуатации и определение возможного дальнейшего срока службы.
4. Предприятие оставляет за собой право на замену фурнитуры и метизов, не влияющих на изменение конструкции и качества изделия.
5. При обнаружении брака или некомплектности обращаться к продавцу, указав **номер ОТК** и **дату изготовления**.

ПРАВИЛА УХОДА И ЭКСПЛУАТАЦИИ.

Для сохранения эксплуатационных и эстетических качеств мебели в течении длительного срока необходимо соблюдать условия её хранения, правил эксплуатации и ухода.

1. Мебель рекомендуется эксплуатировать в проветриваемом, сухом помещении с температурой воздуха не ниже +10 С и относительной влажностью воздуха 65±15 %.
2. При эксплуатации изделий, имеющих стеклянные створки, полки и зеркала необходимо помнить, что эксплуатация стеклоизделий и зеркал с трещиной сопряжено с риском получения травмы. При появлении трещин надо немедленно заменить стеклоизделие.
3. В процессе эксплуатации мебели возможно ослабление крепежной фурнитуры - необходимо периодически подтягивать их.
4. Во избежании потери товарного вида мебель и зеркала рекомендуется защищать от прямых солнечных лучей (может привести к изменению цвета), не должна размещаться вблизи отопительных приборов, сырых и холодных стен.
5. Не допускать попадания воды и технических жидкостей на поверхность мебели, не следует ставить на поверхность горячие предметы без теплоизоляционной прокладки.
6. Беречь поверхность мебели от механических повреждений.
7. Поверхность мебели можно чистить влажной тканью с применением средств по уходу за мебелью с последующей протиркой насухо. Нельзя применять эфир, ацетон, бензин и др. растворители.
8. Лицевую фурнитуру следует чистить мягкой тканью с применением хозяйственного мыла, после чего вытирать насухо. Не использовать для чистки наждачную бумагу, соду и др. средства, содержащие абразивные материалы.

"ЛЕРОМ"- это гарантия высокого качества и экологической безопасности продукции.

Производство сертифицировано по ГОСТ Р ИСО 9001.

Декларация ТТС №: RU D-RU. AE83.B.00001; RU D-RU. AE83.B.00002; RU D-RU. AE83.B.00003.



МЕБЕЛЬНАЯ КОМПАНИЯ
ЛЕРОМ

Россия, 442965, Пензенская область,
г. Заречный, проезд Фабричный, 11,
ООО "Мебельная компания "Лером"
e-mail: Info@lerom.ru <http://www.lerom.ru>
Тел./Факс: (8412) 65-33-01, 65-33-02, 65-33-03,
65-33-04, 65-33-05
Отдел сервиса: (8412) 65-33-06

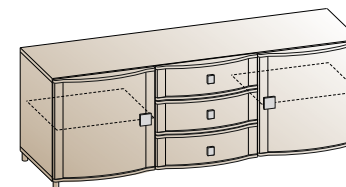

ТБ-233
Тумба
600x1620x492

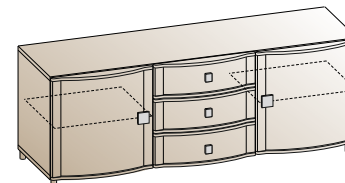

ТБ-333
Тумба
600x1620x492

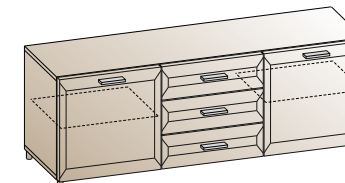

ТБ-833
Тумба
600x1620x452

ТУМБА

Инструкция
по сборке и эксплуатации мебели

КОМПЛЕКТОВОЧНАЯ ВЕДОМОСТЬ				кол-во упаковок			
	*	наименование	размер	кол-во	ТБ-233	ТБ-333	ТБ-833
Упаковка № 143	1	боковая стенка	508x426	2	1	1	1
	2	перегородка	508x426	2			
Упаковка № 207	3	полка	524x426	2	1	1	1
	4	дно ящика ОДВП	467x397	3			
Упаковка № 208	5	крышка	1620x426	2	1	1	1
Упаковка № 446	6	створка глухая	536x536	2	-	1	-
Упаковка № 527		створка глухая	536x536	2	-	-	1
Упаковка № 1414		створка глухая	536x536	2	1	-	-
Упаковка № 453 (476*) (477*)	7	накладка ящика	176x536	2	-	1	-
Упаковка № 454 (472*) (473*)		накладка ящика	176x536	1	-	1	-
Упаковка № 524		накладка ящика	176x536	3	-	-	1
Упаковка № 1421		накладка ящика	176x536	1	1	-	-
Упаковка № 1422		накладка ящика	176x536	2	1	-	-
Упаковка № 625	8	задняя стенка ОДВП	1612x536	1	1	1	1
Упаковка № 692	9	ящик фолдинг	1282x122	3	1	1	1
		заглушка эксцентрика		12			
		фурнитура		1	1	1	1
Упаковка (472*) для ТБ-333 БД-К		Упаковка (473*) для ТБ-333 ВЕ-К					
Упаковка (476*) для ТБ-333 БД-К		Упаковка (477*) для ТБ-333 ВЕ-К					

КОМПЛЕКТ ФУРНИТУРЫ		ТБ-233 ТБ-333	ТБ-833
	Петля накладная (евровинт 6,3x13 + шуруп 4x16)	4 (8+8)	4 (8+8)
	Ручка + винт М4x27	2+4	-
	Ручка + винт М4x65	3+3	-
	Ручка S-167 + шуруп 4x3,5 + 4x18	-	5 (4+6)
	Стяжка эксцентриковая Н=10 (дюбель + эксцентрик) ДЛЯ ЯЩИКОВ	12	12
	Стяжка эксцентриковая Н=13 (дюбель + эксцентрик+заглушка)	16	16
	Направляющая L400	3	3
	Евровинт 6,3x13	24	24
	Шуруп 4x13	18	18
	Шуруп 4x16	42	42
	Опора-наконечник	6	6
	Полкодержатель	8	8
	Гвоздь 2x20	42	42
	Фиксатор (дно ящика)	12	12

ПОРЯДОК СБОРКИ:

1. В крышки вворачивается дюбель эксцентриковой стяжки (позиция 1).
2. К боковым стенкам приворачиваем ответные планки петель на места крепления створок (позиция 2), винтами 6,3x13 крепим верхние и средние направляющие (позиция 3), затем (**предварительно просверлив отверстия Ø 2,5 мм**) фиксируем шурупом 4x16 (рис.№1).
3. С помощью эксцентриковой стяжки стягиваем перегородки, боковые стенки и крышки (рис.№ 2).
4. Крепим нижние направляющие (позиция 3).
5. Переворачиваем секцию на лицевую сторону и крепим заднюю стенку (рис.№ 3).
6. Шурупами 4x16 крепим опоры **предварительно просверлив отверстия Ø 2,5 мм** согласно схеме присадки (рис.№ 4).
7. Навешивается фасад.

(рис. №1)

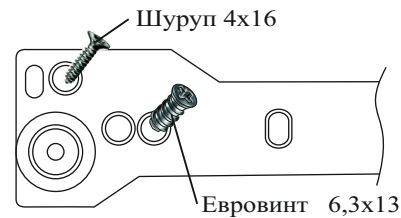

(рис. №4)
СХЕМА ПРИСАДКИ
ОПОР

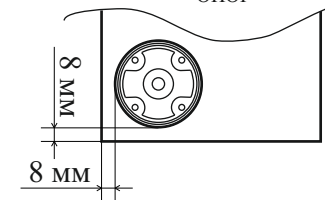

В накладку ящика вворачивается дюбель эксцентриковой стяжки. Ящик складывается согласно схеме, в паз вставляется дно, накладка стягивается с корпусом ящика. **Предварительно просверлив отверстия Ø 2,5 мм**, крепятся направляющие шурупами 4x13. Шурупом 4x16 через фиксатор приворачиваем дно ящика (рис. №5)

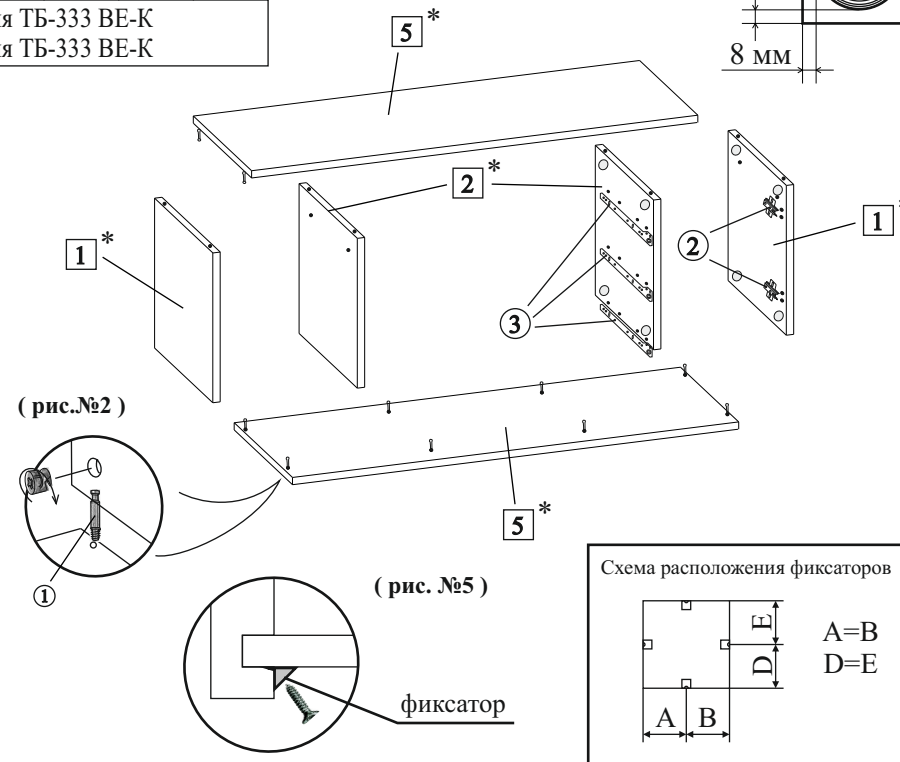
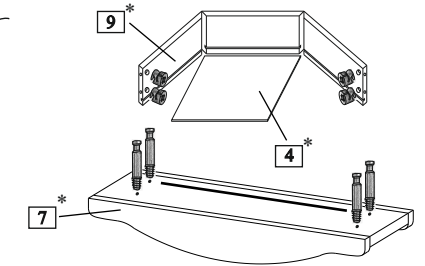

(рис.№2)

(рис. №5)

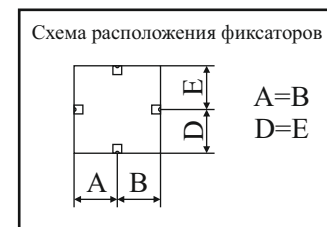

(рис.№3)

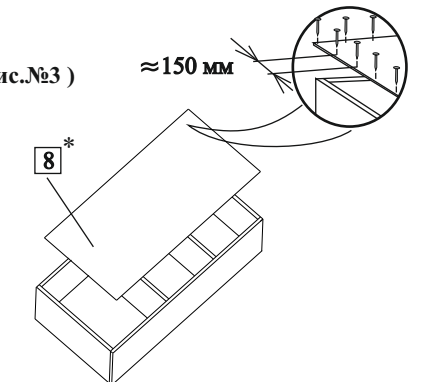

СБОРКА ЗАДНЕЙ СТЕНКИ
Задняя стенка крепится гвоздями 2x20 после сборки корпуса и выравнивания диагоналей A=B.

*Цифры в обозначении □ соответствуют порядковым номерам комплектОВОЧНОЙ ведомости